

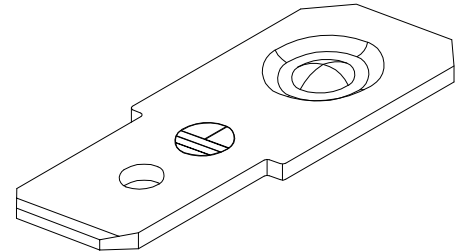

Bu Çizim MESA OTO ELEKTRİK LTD.ŞTİ'nin malıdır. Şirket Yetkililerinin izni olmaksızın kopya edilemez, üzerinde değişiklik yapılamaz.
This Drawing MESA AUTO ELECTRIC LTD.'s are property. Can not be copied without the consent of the company authorized, any changes can be made.

PARÇA KODU PART CODE	PARÇA ADI PART NAME	s ÖLÇÜSÜ (KALINLIK) s MEASURE (THICKNESS)	Malzeme Material	Kaplama Coating
TSAC 1908 DS	6.3 DÜZ ERKEK FİŞ PUNTALI =DS=	—	DKP SAC	—
TSAC 1908 DSN	6.3 DÜZ ERKEK FİŞ PUNTALI =DSN=	—	DKP SAC	Nikel / Ni (3-5µ)

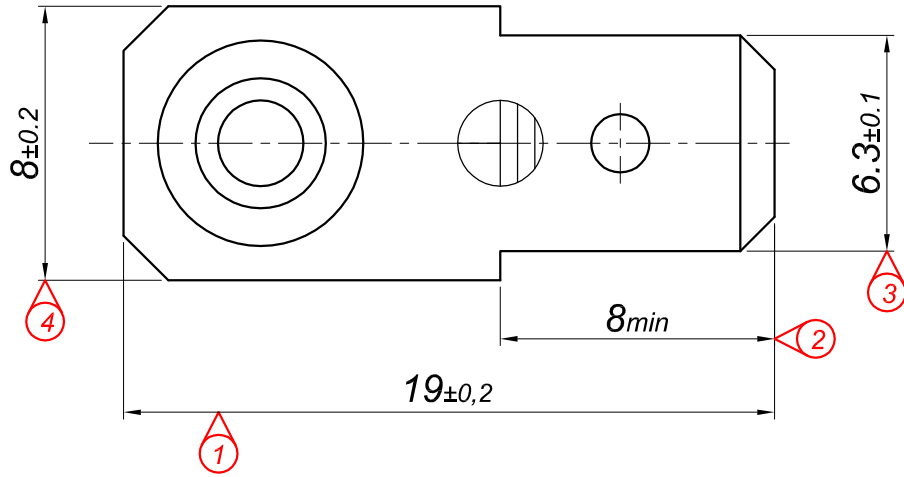
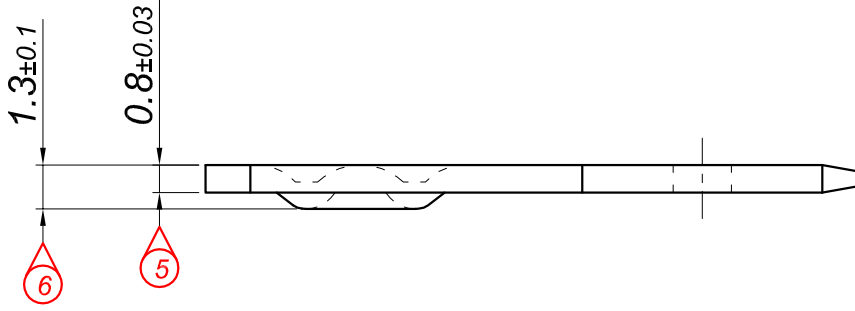

Resim üzerinden ölçü almayınız
do not measure on drawing

Tarih / Date	11.12.2013	İmza /Signature	Ölçek /Scale		
Çizen / Desing	M.Yağcı		5 / 1		
Onay / Approval	S.Gölcük		No	Değişiklik / Revision	Tarih/Date
	Parça Adı: Part Name	6.3 DÜZ ERKEK FİŞ PUNTALI		Parça Kodu: Part Code	TSAC 1908